

Erdeinbaukugelhähne, voller Durchgang

Schweißende / Schweißende, EN (DIN), DN 150-700, mit ISO5211 Topflansch

Gehäuse: DN 25–400 Stahl, P235GH (1.0345)
 DN 500–800 Stahl, P355 NL1 (1.0566)/ GP240GH (1.0619)
 Kugel: DN 25–500 Edelstahl, X5CrNi18-10 (1.4301)
 DN 600–800 Stahl + rostfreie Plattierung, ASTM A350 LF2 +Ni
 Spindel: Edelstahl, X8CrNiS18-9 (1.4305)
 Spindeltop: Stainless steel, X5CrNi18-10 (1.4301)
 Spindeldichtungen: FPM
 Kugeldichtungen: PTFE+C
 Ausrüstung: unlakiert
 Betätigung: Wir empfehlen die Betätigung mit Winkelgetriebe ab DN 150.



Betriebsbedingungen

-30 °C - +200 °C
 Unter 0 °C Hersteller kontaktieren

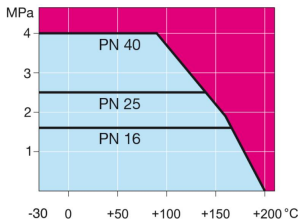

Nicht für Dampf

DN150-400

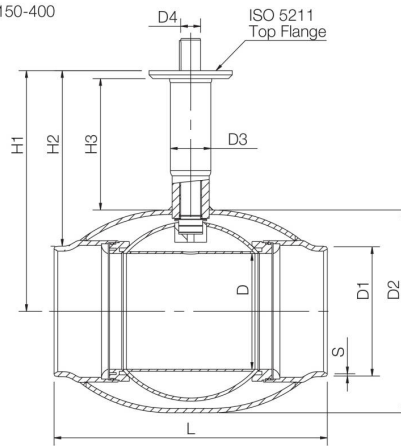

DN 500-700

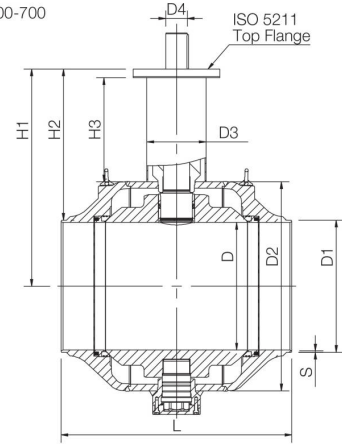

Produktnr. Vexve	DN	PN	D	D1	D2	D3	D4	H1	H2	H3	L	S	Schlüssel	ISO 5211	kg
157150/S/F12	150	25	150	168.3	273	76.1	35	487	402	330	400	4.5	A-10x8-63	F12	62
157200/S/F14	200	25	200	219.1	355.6	88.9	40	525	415	327	530	5	A-12x8-80	F14	105
157250/S/F16	250	25	250	273	457	88.9	50	578	442	330	550	5	A-14x9-90	F16	143
157300	300	25	290	323.9	508	102	50	603	441	329	686	5.6	A-14x9-80	F16	167
157350	350	25	340	355.6	610	114	70	680	502	350	762	6.3	A-20x12-100	F25	308
157400	400	25	390	406	660	140	90	720	517	350	1100	7.1	A-25x14-100	F30	570
157500	500	25	489	508	813	194	90	799	545	352	970	7.1	A-25x14-100	F30	980
157600	600	40	589	610	965	273	100	1003	698	480	1065	7.1	A-28x16-160	F35	2170
157700	700	40	684	712	1125	273	120	1081	725	480	1205	8	A-32x18-160	F35	3320

*) Auch mit anderen Spindellängen erhältlich