

Erdeinbaukugelhähne, voller Durchgang

Schweißende / Schweißende, EN (DIN), DN 150-700, mit Winkelgetriebe

Gehäuse: DN 25–400 Stahl, P235GH (1.0345)
 DN 500–800 Stahl, P355 NL1 (1.0566)/ GP240GH (1.0619)
 Kugel: DN 25–500 Edelstahl, X5CrNi18-10 (1.4301)
 DN 600–800 Stahl + rostfreie Plattierung, ASTM A350 LF2 +Ni
 Spindel: Edelstahl, X8CrNiS18-9 (1.4305)
 Spindeltop: Stainless steel, X5CrNi18-10 (1.4301)
 Spindeldichtungen: FPM
 Kugeldichtungen: PTFE+C
 Ausrüstung: unlakiert
 Betätigung: Wir empfehlen die Betätigung mit Winkelgetriebe ab DN 150.



Betriebsbedingungen

-30 °C - +200 °C
 Unter 0 °C Hersteller kontaktieren

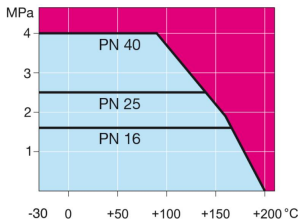

Nicht für Dampf

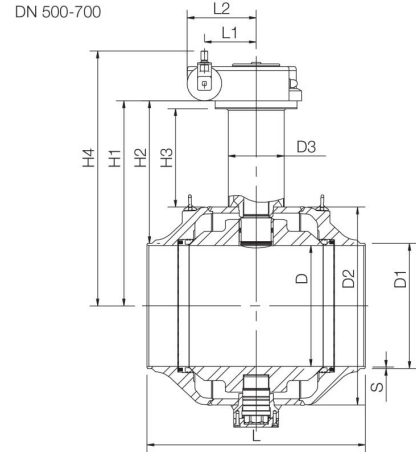
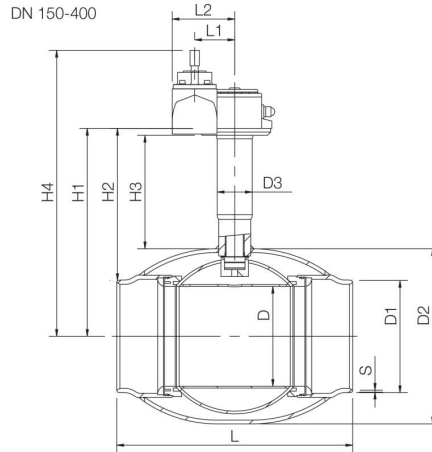

Produktnr. Vexve	DN	PN	D	D1	D2	D3	H1	H2	H3	H4	L	L1	L2	S	W1	W2	kg
157 150/S/HG	150	25	150	168.3	273	76.1	487	402	330	710	400	84	149	5	81	198	90
157 200/S/HG	200	25	200	219.1	355.6	88.9	525	415	327	752	530	97	162	5	90	196	140
157 250/S/HG	250	25	250	273	457	88.9	578	442	330	805	550	138	222	5	140	233	190
157 300/S/HG	300	25	290	323.9	508	102	603	441	329	830	686	138	222	5.6	140	233	210
157 350/S/HG	350	25	340	355.6	610	114	680	502	350	892	762	138	222	6.3	150	238	370
157 400/S/HG	400	25	390	406	660	140	720	517	350	941	1100	180	264	7.1	188	266	670
157 500/S/HG	500	25	489	508	813	194	797	543	350	1018	970	180	264	7.1	188	266	1070
157 600/S/HG	600	25	589	610	965	273	1001	696	480	1243	1065	253	337	7.1	255	498	2490
157 700/S/HG	700	25	684	711	1125	273	1081	725	480	1332	1205	253	362	8	255	420	3620

*) Auch mit anderen Spindellängen erhältlich