

Erdeinbaukugelhähne, reduzierter Durchgang

Schweißende / Schweißende, EN (DIN), DN 200-800, mit Winkelgetriebe

- Gehäuse: DN 25–500 Stahl, P235GH (1.0345)
 DN 600–800 Stahl, P355 NL1 (1.0566)/ GP240GH (1.0619)
- Kugel: DN 25–600 Edelstahl, X5CrNi18-10 (1.4301)
 DN 700–800 Stahl + rostfreie Plattierung, ASTM A350 LF2 +Ni
- Spindel: Edelstahl, X8CrNiS18-9 (1.4305)
- Spindeltop: Stainless steel, X5CrNi18-10 (1.4301)
- Spindeldichtungen: FPM
- Kugeldichtungen: PTFE+C
- Ausrüstung: unlakiert
- Betätigung: Die Armatur ist mit einem Winkelgetriebe ausgerüstet, Sechskant-Adapter 27 oder 32 mm.
 Siehe Getriebetyp und Eigenschaften: www.vexve.com/en/actuators.



Betriebsbedingungen

-30 °C - +200 °C
 Unter 0 °C Hersteller kontaktieren

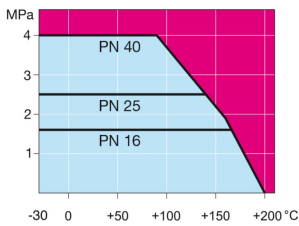

Nicht für Dampf

DN 200 - 500

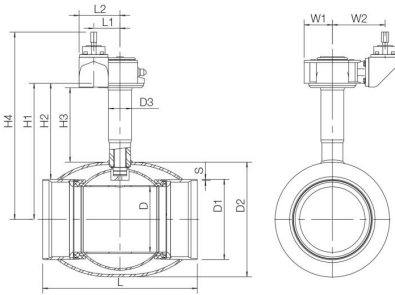

DN 600 - 800

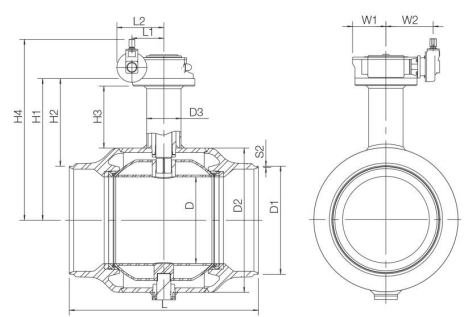

Produktnr. Vexve	DN	PN	D	D1	D2	D3	D4	H1	H2	H3	H4	L	L1	L2	S1	S2	W1	W2	kg
107200/S/HG	200	25	150	219.1	273	76.1	35	489	380	332	712	400	84	149	7.1	4.5	81	198	71
107250/S/HG	250	25	200	273	355.6	88.9	40	525	388	327	752	530	97	162	8.8	5	90	196	109
107300/S/HG	300	25	250	323.9	457	88.9	50	578	416	324	805	550	138	183	8.8	5.6	125	235	163
107350/S/HG	350	25	290	355.6	508	102	50	603	425	329	830	686	138	183	12.5	6.3	125	235	210
107400/S/HG	400	25	340	406.4	610	115	70	680	477	350	909	762	138	222	12.5	7	150	235	333
107500/S/HG	500	25	390	508	660	140	90	720	466	350	941	914	180	264	14.2	7	188	266	495
107600/S/HG	600	25	489	610	813	194	90	799	494	350	1020	1065	180	264		7.1	175	266	1090
107700/S/HG	700	40	589	711	965	273	100	1000	645	480	1243	1205	253	335		8	255	498	2627
107800/S/HG	800	40	684	813	1125	273	120	1080	674	480	1332	1330	253	362		8.8	255	420	3940

*) Auch mit anderen Spindellängen erhältlich