

Kugelhähne mit zapfengelagerter Kugel, reduzierter Durchgang

104xx1/25/TR Serie, PN 25, Flansch / Flansch, DN 200-900, reduzierter Durchgang

Gehäuse	DN 200-450 Stahl, P355QH (1.0571) / P355NL1 (1.0566) DN 500-900 Stahl, P355QH (1.0571) / P355NH (1.0565)
Kugel	DN 200-900 Stahl + rostfreie Plattierung, ASTM A350 LF2 +Ni
Dichtung der Kugel	DN 200-900 PTFE+C
Spindel	DN 200-900 Edelstahl, X17CrNi16-2 (1.4057)
Dichtung der Spindel	DN 200-900 FPM
Betätigung	DN 200-900 Die Armatur ist mit einem Handgetriebe ausgerüstet
Flansch	EN 1092-1 Erhältlich PN 16, 25, 40
Baulänge	EN 558 (12-Serie)
Zubehör	DN 200-900 ist ausgerüstet mit Hebeösen, Standfuß, Entleerungskugelhahn: DN 20 für DN 200-450 Kugelhähne, DN 32 für DN 500-1200 Kugelhähne



Betriebsbedingungen

0 °C – +200 °C

Unter 0 °C Hersteller kontaktieren

Niedrigste, erlaubte

Umgebungstemperatur -20 °C

Leckrate A (EN 12266-1)

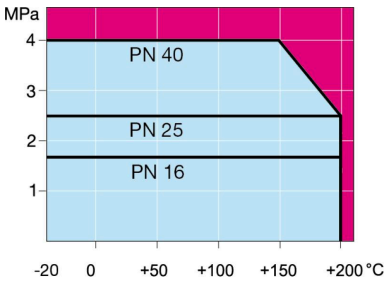

Nicht für Dampf

DN 200-900

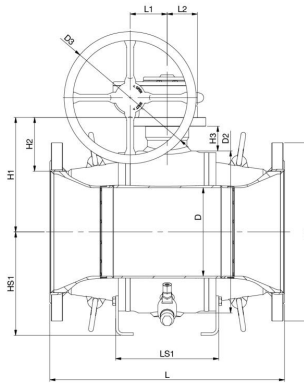

DN 200-900

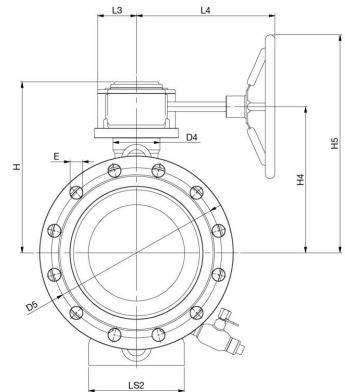

DN	PN	Produktnr.	D	D1	D2	D3	D4	D5	E	H	H1	H2	H3	H4	H5	HS1	L	L1	L2	L3	L4	LS1	LS2	kg
200	25	104201/25/TR	150	360.0	315.0	300.0	98.0	310.0	26	331	234	124	57	279	429	200	457	84	69	81	289	229	160	180.0
250	25	104251/25/TR	201	425.0	368.0	300.0	98.0	370.0	30	357	260	122	56	305	455	235	533	84	69	81	289	234	200	243.0
300	25	104301/25/TR	250	485.0	440.0	500.0	110.0	430.0	30	420	302	139	62	351	601	282	610	118	108	125	363	250	200	363.0
350	25	104351/25/TR	300	555.0	510.0	500.0	110.0	490.0	33	455	337	158	62	286	636	314	686	118	108	125	363	290	200	526.0
400	25	104401/25/TR	340	620.0	590.0	500.0	135.0	550.0	36	528	400	195	80	455	705	360	762	138	133	141	440	348	260	810.0
450	25	104451/25/TR	385	670.0	640.0	500.0	135.0	600.0	36	553	425	197	80	480	730	390	864	138	133	141	440	362	260	1003.0
500	25	104501/25/TR	436	730.0	740.0	600.0	180.0	660.0	36	625	490	225	86	554	854	530	914	180	167	188	487	456	400	1218.0
600	25	104601/25/TR	487	845.0	822.0	600.0	200.0	770.0	39	672	537	222	88	601	901	580	1065	180	167	188	487	472	420	1660.0
700	25	104701/25/TR	589	960.0	980.0	700.0	200.0	875.0	42	805	616	235	88	701	1051	660	1245	253	222	255	593	524	450	2641.0
800	25	104801/25/TR	684	1085.0	1125.0	700.0	230.0	990.0	48	910	722	302	111	807	1157	700	1372	253	222	255	593	572	450	3818.0
900	25	104901/25/TR	779	1185.0	1290.0	700.0	270.0	1090.0	48	1021	833	358	138	918	1268	840	1524	253	222	255	593	700	600	5650.0

Auch in PN 40 erhältlich. Weitere Informationen erhalten Sie von unserem Kundenservice.

Größe DN 500-900 hergestellt von ARMATURY Group a.s., einem Teil der Vexve Armatury Group.